

小學常識科
微格教學教案

1. 基本資料

| | |
|-----------|--|
| 授課對象：小學生 | |
| 時間：70 分鐘 | |
| 課堂類型：互動教學 | |

2. 主題：香港非物質文化遺產代表作之「中秋節—薄扶林舞火龍」

教節：共 2 節

3. 概論

「中秋節—薄扶林舞火龍」是每逢中秋節（農曆八月十五日）晚上，香港島薄扶林村居民將禾草捆紮成龍形，插滿香火而揮舞的節慶活動。活動涵蓋火龍紮作、點睛、參拜、巡遊，以及名為「龍歸滄海」的送龍儀式，目的主要為祈求合境平安，發揮著宗教、社交與凝聚社群認同等各項功能。

本學習活動以薄扶林村舞火龍為例，旨在讓學生透過認識舞火龍習俗的背景，以及舞火龍的製作過程而促使學生反思傳統文化保留傳承的重要性。

4. 教學目標

- (一) 認知目標：
1. 透過日常生活的分享作為引入，讓學生了解薄扶林村村民在中秋節會舉行的獨特節日風俗：「舞火龍」。
 2. 透過影片的分享及講解讓學生認識舞火龍的風俗起源
 3. 透過影片的分享及討論讓學生理解「舞火龍」對薄扶林村村民的象徵意義。
 4. 透過講授火龍紮作五部曲，以及影片的鞏固，使學生對於火龍製作有基本認知。
 5. 透過提問及討論引導學生反思製作火龍等傳統地方風俗承傳的原因及其重要性，對於「傳承」歷史、「保育」等概念有基本認知。
- (二) 能力目標：
1. 透過觀看影片，並指導學生從影片中找出相關重點，歸納總結出「舞火龍」風俗的作用及象徵意義，有助訓練學生分析整合資料的能力。
 2. 透過分組設計「火龍」活動，不但能夠促使學生發揮創造力設計他們版本的「火龍」，分組活動與指派學生角色亦能夠建立學生組別之間的協作與溝通能力。
 3. 透過觀看影片後的課堂討論思考應否繼續傳承「舞火龍」這些

傳統風俗，判斷傳承風俗的標準及其意義，有助建構學生的分辨能力。

- (三) 價值目標： 1. 加強對於中國傳統文化風俗的認知，並學會尊重並欣賞傳統習俗。

5. 板書設計（黑板）

| | |
|---|--|
| <p>「舞火龍」是什麼？</p> <ol style="list-style-type: none"> 1. 「龍」在中國傳統文化中的意義… 2. 「舞火龍」的作用？ 3. 為什麼在中秋節舉行？ | <p>同學們「舞火龍」的設計概念：</p> <p>第一組：</p> <p>第二組：</p> <p>第三組：</p> |
|---|--|

6. 教學步驟

第一及第二節（共 70 分鐘）

主題： 香港民間節慶風俗 — 薄扶林舞火龍

| 時間 (min) | 教學目的 | 教學步驟 | 教學內容與教學方法 | 技能培養 | 教具 |
|-------------|---|------|--|---------------|----|
| 5' | <ol style="list-style-type: none"> 1. 引起學生學習動機 2. 簡介今堂課重點 | 一·引入 | <p>1. 引用與中秋節相關的照片向學生提問：</p> <ul style="list-style-type: none"> • 各位同學在中秋節時會做什麼活動呢？ <ul style="list-style-type: none"> ■ 如玩燈籠、吃月餅 <p>➤ 再展示出舞火龍的照片並問道： 同學又知不知道這裡的人在幹什麼呢？</p> <p>➤ 指出今堂的學習重點： 有些地方如薄扶林村，中秋節的時候會舉行舞火龍的儀式 故本堂重點會跟同學介紹：</p> <p>(1)「舞火龍」是什麼？ (其風俗背景、意義)</p> <p>(2)「舞火龍」的製作過程及艱辛</p> | -聆聽力 -理解能力 | |

| | | | (帶出保留的意義及重要性) | | |
|-----|---|------------------------|---|---------------------------------------|--|
| 20' | <p>3. 讓學生對「舞火龍」的風俗起源有基本認知</p> <p>4. 讓學生理解「舞火龍」對薄扶林村民的象徵意義</p> | <p>二·講授：「舞火龍」風俗的起源</p> | <p>1. 講解「舞火龍」是什麼：</p> <p>播放影片：薄扶林村火龍會紀錄片 — 龍情·薄扶林 (03:04~04:25)</p> <p>https://www.youtube.com/watch?v=Q3gRuQvAL7w</p> <div style="border: 1px solid black; padding: 10px; margin: 10px 0;"> <p>➤ 在觀看影片前，老師應指導同學們觀看影片時嘗試為以下問題找出答案：</p> <p>1) 為什麼要紮「龍」出來而不是紮其他動物如雞牛羊？「龍」在中國傳統文化中有何意義呢？ (影片中有提及：「龍」在中國傳統文化中有權威的象徵，而人們對於「龍」亦十分尊崇)</p> <p>2) 為什麼要「舞火龍」呢？ (影片中有提及：以往薄扶林村村民以畜牧(養豬、養雞)、耕種為生，很多時候會有瘟疫的發生，故希望紮成一條「龍」用火燒走瘟疫，並透過「龍」這種具有權威性的象徵請求神明的幫助，透過巡遊為當地村民消災解難)</p> </div> <p>➤ 影片播畢後，邀請數位同學進行作答，老師就同學的作答進行整合並將討論結果記錄於黑板上，並就同學的討論加以補充。</p> <p>2. 補充「舞火龍」習俗的來源及其儀式的意義： (參考自：https://ls.chiculture.org.hk/tc/passing-the-torch/368 以及 https://www.youtube.com/watch?v=XiLQpXHJQ)</p> | <p>-聆聽力</p> <p>-理解能力</p> <p>-整合能力</p> | |

| | | | | | |
|----|-------------------------|----------|---|------------------------|--|
| | | | <p>2g&t=77s)</p> <p>(一) 為什麼會出現以「舞火龍」的方式替村民消災解難的習俗呢？</p> <p>薄扶林舞火龍的習俗源於十九世紀末在薄扶林村的一場瘟疫。當時居民以禾草紮成龍的形態，龍身插滿燃點的香枝，巡遊全村，祈求祛災除病，淨化村落。後來瘟疫消退，舞火龍習俗便被保留下來。</p> <p>(二) 為什麼「舞火龍」儀式會選擇在中秋節舉行？</p> <p>中秋節通常是離村的村民回村與家人團聚的時候，是村內人數最多的時候，也是舉行儀式最好的時機。現今薄扶林舞火龍活動在中秋節前夕及正日晚上進行。中秋節前夕的舞火龍活動主要在村內進行。火龍由數十名健兒舞動，在鼓聲的節奏與龍珠的引領下，巡遊村中里巷，拜訪每家每戶，為村民帶來好運，祈求身體安康。</p> <p>3. 小總結</p> <p>甲、「舞火龍」習俗的來源</p> <p>乙、「舞火龍」的象徵及意義</p> | | |
| 5' | 5. 透過分組活動，使學生透過設計「火龍」建構 | 三·課堂分組活動 | <p>1. 設計「火龍」活動：</p> <p>➤ 情景設定：</p> <p>假如你們是薄扶林村村民，並需要為今年度中秋「舞火龍」活動設計火龍</p> | -聆聽能力 -理解能力 -創造力 | |

| | | | | | |
|-----|---|-----------------------|---|----------------------------------|------|
| | 同學之間的協作能力及溝通能力。 | | 的樣子，你會怎麼設計呢？跟同學們討論看看，然後發揮你的創意畫出來吧！ ➤ 準備 15 分鐘討論。 | -想像力 -溝通能力 | |
| 5' | 休息五分鐘 | | | | |
| 15' | | 四·協助學生討論 | 1. 學生開始討論並設計「火龍」 2. 老師巡視學生討論情況，並為學生遇到困難的時候提供指示及引導 | -協作能力 -溝通能力 -創造能力 | -計時器 |
| 5' | | 五·匯報 | 1. 建議每組派出一至兩位代表 2. 每組代表在 5 分鐘內匯報「火龍」的設計意念 3. 老師在黑板上記下各組的匯報重點，嘗試找出同學們相似、或特別的設計意念並邀請同學投票選出最佳設計組。 | -表達能力 | -計時器 |
| 10' | 6. 透過敘述火龍紮作五部曲，使學生對於火龍製作有基本認知。 7. 引導學生反思製作火龍等傳統地方風俗承傳的原因及其重要性。 | 六·授課：「火龍」的製作過程 | 1. 火龍紮作五部曲 播放影片：2021 年 1 月 10 日吳江乾先生訪問 (01:36 ~ 05:10) https://www.youtube.com/watch?v=zMXYq5U8oiU&t=319s ➤ 以 PowerPoint 圖片作為講述輔助補充影片內容 ➤ 看完影片可提問引導同學思考： 🌈 同學看完影片後，覺得應該全盤套用同學們新的設計去取代舊有設計，還是可以融入你們的設計到傳統工藝中呢？ 🌈 邀請部分同學作答，並嘗試藉此思考： 為什麼選擇保留原有工藝/完全 | -理解能力 -聆聽能力 -分辨能力 -歸納能力 | |

| | | | | | |
|----|---------|---------|---|-------|--|
| | | | <p>取代？</p> <p>→ 帶出重點：何為「承傳文化」/「保育」 (參考自 https://digital.lib.hkbu.edu.hk/history/firedragondance/interview/ng/)</p> <p>→ 吳師傅曾經有提及：「創新不忘本」</p> <p>→ 因為保留傳統，保留文化的「根」，才可以保留「舞火龍」傳統風俗的歷史。</p> | | |
| 5' | 8. 鞏固課堂 | 七·歸納及總結 | <p>課堂總結：</p> <ol style="list-style-type: none"> 1. 認識多一個香港獨有的傳統風俗：「舞火龍」 2. 同學們發揮創意設計了特別版「火龍」 3. 以此作為出發點了解「火龍」的製作過程 4. 反思這種傳統工藝應否被保留下來、承傳的重要性及意義。 | -聆聽能力 | |

7. 教學反思

1. 課堂能否達到預期目標？

2. 課堂能引起學生興趣嗎？

3. 需要改善的地方：

8. 參考資料：

香港浸會大學歷史系：〈香港非物質文化遺產代表作名錄：中秋節——薄扶林舞火龍 研究計劃〉，<https://digital.lib.hkbu.edu.hk/history/firedragonance/>（2022年8月1日讀取）。

中國文化研究院：〈通識 · 現代中國：薪火相傳 香港非物質文化遺產/薄扶林舞火龍〉，<https://ls.chiculture.org.hk/tc/passing-the-torch/368>（2022年8月1日讀取）。

薄扶林村火龍會：〈薄扶林村火龍會紀錄片 — 龍情·薄扶林〉，<https://www.youtube.com/watch?v=Q3qRuQvAL7w>（2022年8月1日讀取）。

非物質文化遺產辦事處：〈香港首份非物質文化遺產清單〉，https://www.lcsd.gov.hk/CE/Museum/ICHO/zh_TW/web/icho/the_first_intangible_cultural_heritage_inventory_of_hong_kong.html（2022年8月1日讀取）。

小學常識科
香港非物質文化遺產代表作－「中秋節－薄扶林舞火龍」
課堂工作紙（一）

姓名：_____ 班別：_____（ ） 日期：_____

第一部分：填充題

把代表答案的英文字母填於橫線上，選用正確的詞語來完成以下的文章。

- | | | | | |
|----------|-------|----------|-------|-------|
| A) 每家每戶 | B) 權威 | C) 身體安康 | D) 禾草 | E) 尊崇 |
| F) 祛災除病 | G) 瘟疫 | H) 保留 | I) 香枝 | J) 淨化 |
| K) 十九世紀末 | L) 好運 | M) 中秋節晚上 | | |

薄扶林村「舞火龍」習俗的來源

「龍」作為在中國傳統文化中代表著 B(權威) 的神獸，由古代起一直被人們信仰並 E(尊崇) 著。薄扶林舞火龍的習俗源於 K(十九世紀末) 在薄扶林村的一場 G(瘟疫)。當時居民以 D(禾草) 紮成龍的形態，龍身插滿燃點的 I(香枝)，巡遊全村，祈求 F(祛災除病)，J(淨化) 村落。後來瘟疫消退，但舞火龍習俗卻被 H(保留) 下來，現今薄扶林舞火龍活動在 M(中秋節晚上) 進行。中秋節前夕的舞火龍活動主要在村內進行。火龍由數十名健兒舞動，在鼓聲的節奏與龍珠的引領下，巡遊村中里巷，拜訪 A(每家每戶)，為村民帶來 L(好運)，祈求 C(身體安康)。

第二部分：選擇題

請根據以下題目選擇代表正確答案的英文字母並把答案填寫在方格內。

1. 「舞火龍」不但為了祈求為薄扶林村村民祛災除病，更有什麼作用？

- A. 為村民帶來財富
- B. 為村民帶來神獸
- C. 讓村民感到安心
- D. 讓村民感到感恩

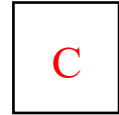

2. 為什麼要為「龍」身上插上香枝？香「火」對於「舞火龍」這個習俗儀式代表著什麼？

- A. 「火」使「舞火龍」活動人煙鼎盛
- B. 「火」有燒走瘟疫的寓意
- C. 「火」有光明充滿希望之意
- D. 「火」使「舞火龍」活動更有喜慶的感覺

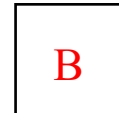

第三部分：圖片題

根據以下圖片，判斷以下圖片的工序屬於「火龍紮作五部曲」的哪一部曲，並填寫正確的答案在橫線上。

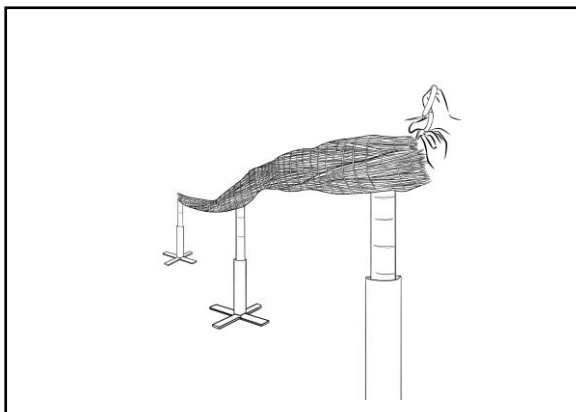

第三、四步：鋪禾草、裝飾

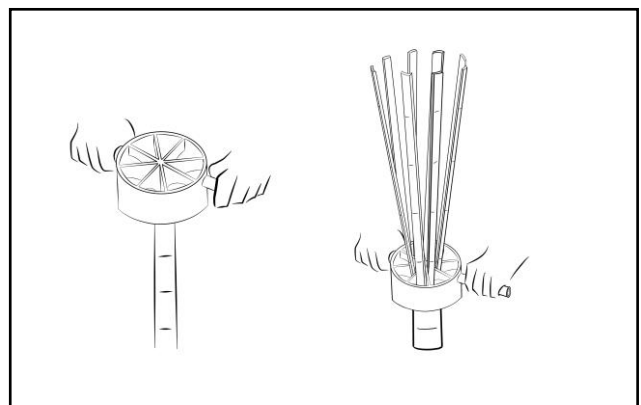

第一步：破竹、削竹

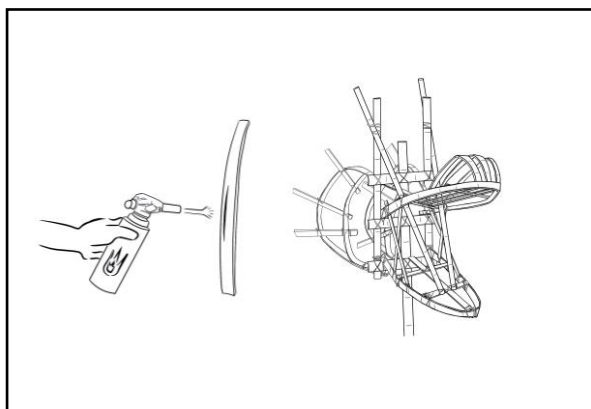

第二步：製作支架

肯定難不倒有留心上
課的你！



第四部分：小反思

上完課後…我覺得自己對薄扶林村舞火龍的了解程度有：



上完這堂課…我印象最深刻的兩件事是：

1)

2)

小學常識科
香港非物質文化遺產代表作－「中秋節－薄扶林舞火龍」
課堂工作紙（二）

姓名：_____ 班別：_____（ ） 日期：_____



咦？倉鼠教授，您不是已經介紹過薄扶林村每年中秋都會「舞火龍」了嗎？

但你知道當地「舞火龍」的巡遊路線嗎？



這…我還真不知道呢！



各位同學，你們願意幫小熊同學在薄扶林舞火龍研究計劃的網頁查找近年薄扶林村舞火龍的巡遊路線。



找找看！薄扶林村「舞火龍」的巡遊路線

小貼士：同學可參考薄扶林舞火龍研究計劃網頁「2018年舞火龍路線圖」：

<https://digital.lib.hkbu.edu.hk/history/firedragondance/route2018/>，並參考以下圖案，尋找線索，幫助小熊同學找出薄扶林村舞火龍的巡遊路線喔！



以下這些是薄扶林村「舞火龍」會經過的地點和進行的儀式，同學們能把字母放入正確的地方嗎？

地點：

- A. 薄扶林道（行車線） B. 薄扶林村村口 C. 龍仔督
D. 圍仔大伯公壇 E. 華富邨 F. 瀑布灣
G. 李靈仙姐塔 H. 菜園 I. 西國大王廟 J. 薄扶林道（行車線）



儀式：

- I. 火龍巡遊 II. 參拜李靈仙姐 III. 龍歸滄海 IV. 火龍巡遊
V. 拜大伯公壇 VI. 拜祭及點睛儀式 VII. 第一次蟠龍舞動
VIII. 拜西國大王 IX. 第二次蟠龍舞動 X. 第三次蟠龍舞動



儀式 1



- 1 地點：B (薄扶林村村口)
 儀式：VI (拜祭及點睛儀式)

儀式 3

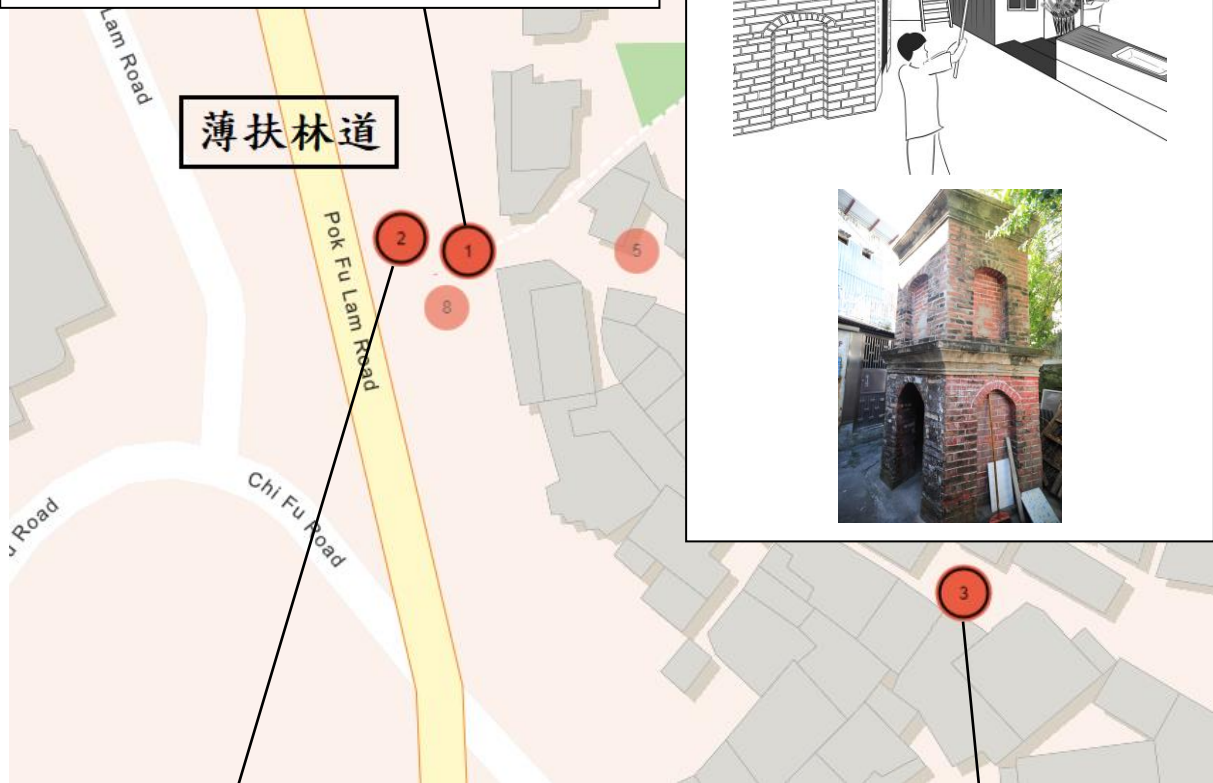
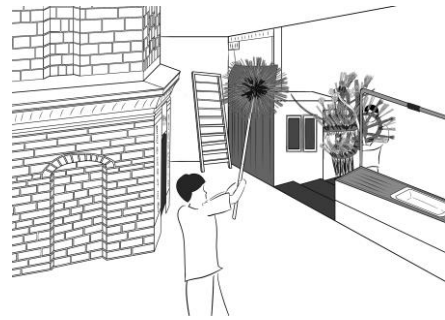

儀式 2



- 3 地點：G (李靈仙姐塔)
 儀式：II (參拜李靈仙姐)

- 2 地點：A / J (薄扶林道
 (行車線))
 儀式：火龍起動
VII (第一次蟠龍舞動)

5 地點：D (圍仔大伯公壇)

儀式：V (拜大伯公壇)

儀式 5

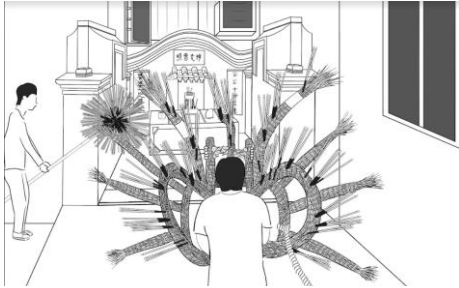

6 地點：C (龍仔督)

儀式：I/IV (火龍巡遊)

儀式 6

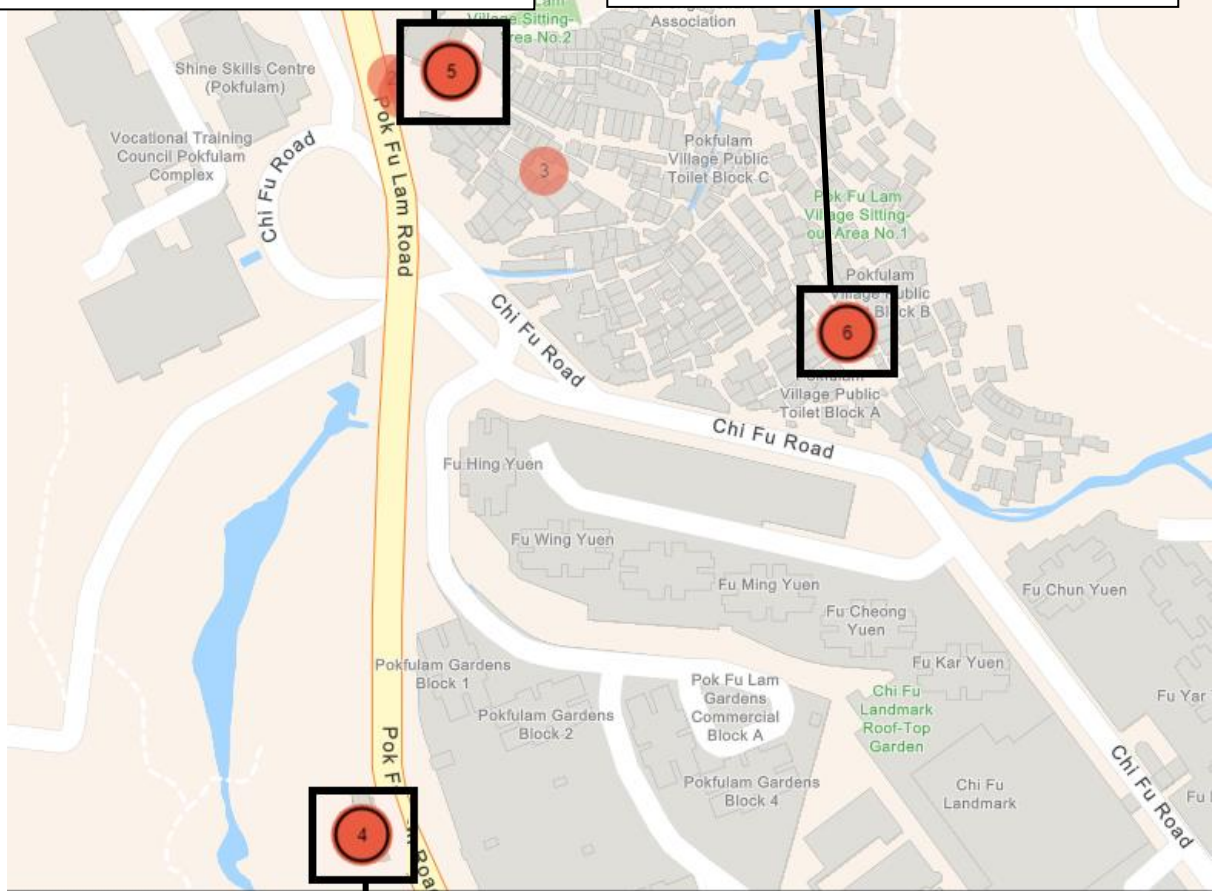

儀式 4



4 地點：I (西國大王廟)

儀式：VIII (拜西國大王)

7 地點：H (菜園)

儀式：I/IV (火龍巡遊)

儀式 7



8 地點：A/J (薄扶林道行車線)

儀式：IX. (第二次蟠龍舞動)

儀式 8



10 地點：F (瀑布灣)

儀式：III (龍歸滄海)

儀式 10



9 地點：E (華富邨)

儀式：X. (第三次蟠龍舞動)

儀式 9

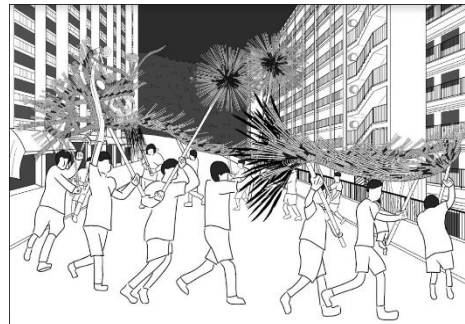

各位同學，謝謝你的幫忙，讓我對近年薄扶林村舞火龍的巡遊路線有更深的了解了！